



**PLUS DE 18.400 APPAREILS EN SERVICE ...
CE N'EST PAS UN HASARD**



SIROC® • THERMOFEU®

9-15 RUE DE LA TEINTURERIE - 1190 BRUXELLES
☎ 02.332.21.30 - 📠 02.376.16.73 - 🌐 www.vassart.com



Ces appareils représentent la meilleure solution pour des locaux commerciaux :

- la puissance est nettement supérieure à celle des appareils électriques dont l'utilisation est limitée par l'intensité absorbée et hors de proportion avec celle disponible dans le réseau de distribution d'électricité.
- la production calorifique au départ de gaz ou de mazout est plus de 8 fois moins coûteuse que celle produite au départ de l'électricité.

Au niveau de l'installation nous proposons deux variantes :

- soit une version « directe » avec habillage pour positionnement en saillie
- soit une version « indirecte » sans habillage mais avec les accessoires voulus pour positionnement en faux plafond.

L'utilisation de ventilateurs tangentiels permet d'uniformiser la vitesse d'air sur toute la largeur de l'appareil et ce en maintenant un niveau sonore particulièrement bas.

Caractéristiques données avec une eau à 90/70°C et une température d'air d'entrée de 15°C

	100/150	150/150	150/200	250/200	250/250	250/300
PUISSANCE CALORIFIQUE KW/H						
VERSION 1 BATTERIE	11	15	21	31	40	49
VERSION 2 BATTERIES	17	24	33	49	63	75
VERSION 3 BATTERIES	22	32	44	67	83	101
HAUTEUR DE PORTE MAXIMALE M	2.2	2.4	2.4	2.8	3	3.25
LARGEUR DE PORTE MAXIMALE M par appareil	1.5	1.5	2	2	2.5	3
DEBIT D'AIR A GRANDE VITESSE M3/H	1550	2280	3150	5350	6800	8100
PUISSANCE ABSORBEE MOTEUR W	210	290	460	1340	1690	2040
AMP	0.9	1.4	2.1	6.2	7.8	9.4
TEMPERATURE DE PULSION °C 1 / 2 / 3 BATTERIES	35 / 46 / 57	35 / 45 / 55	35 / 46 / 56	32 / 42 / 51	32 / 42 / 51	33 / 42 / 51
POIDS KG	54 - 56	71 - 73	94 - 97	115 - 118	120 - 122	136 - 140
DIMENSIONS M M						
LONGUEUR TOTALE A	1500	1500	2000	2000	2500	3000
LARGEUR B	510	610	610	660	720	720
HAUTEUR H	250	300	300	370	370	370

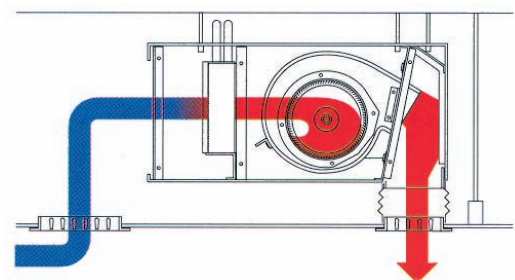
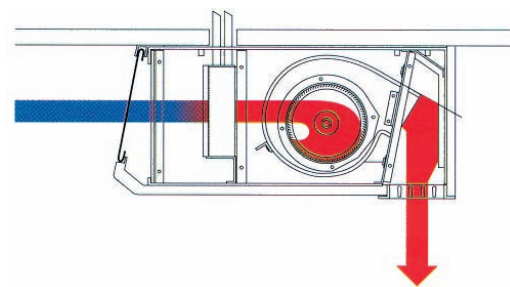
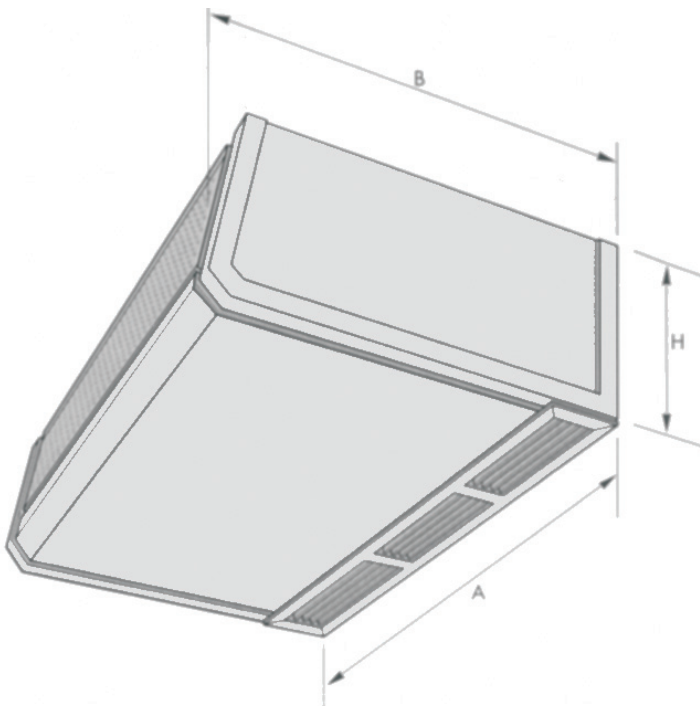

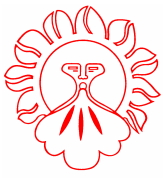

SIROC®

PROGRAMME DE VENTE

2018 - 2019

GÉNÉRATEURS INDUSTRIELS

POUR BRULEUR MAZOUT OU GAZ 65 > 1.020 kW



VERTICAUX
SES



HORIZONTALAUX
SES H



EXTÉRIEUR
SES E

POUR STRUCTURE
GONFLABLE
115 > 570 kW



EXTÉRIEUR
GP

GAZ A CONDENSATION 60 > 350 kW



VERTICAUX
X



HORIZONTALAUX
X O



EXTÉRIEUR
X E

GAZ A CONDENSATION
POUR STRUCTURE
GONFLABLE 60 > 350 kW



EXTÉRIEUR
XP

AVEC BATTERIE EAU
CHAUDE 39 > 245 kW



TV - TO

POUR SECTEUR TERTIAIRE
13 > 29 kW



DOMUS - FORNELLA

MOBILE DE GRANDE
PUISSANCE 13 > 29 kW



GREEN

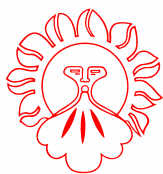

SIROC®

PROGRAMME DE VENTE

2018 - 2019

GÉNÉRATEURS RÉSIDENTIELS

**POUR BRULEUR
MAZOUT OU GAZ
32 > 65 kW**



SER - SER I

**GAZ MODULANT
15 > 43 kW**



ET R

**GAZ A
CONDENSATION
20 > 41 kW**



SP

**AVEC BATTERIE
EAU CHAUDE
16 > 34 kW**



IGEA

AEROTHERMES

**GAZ PREMIX A
CONDENSATION
35 > 98 kW**



PCO

**GAZ PREMIX A
CHAMBRE ETANCHE
16 > 105 kW**



ET

**POUR BRULEUR
MAZOUT OU GAZ
66 > 152 kW**



AERO

**AVEC BATTERIE
EAU CHAUD
16 > 106 kW**



AE

RIDEAU D'AIR CHAUD

**AVEC BATTERIE
EAU CHAUDE
11 > 101 kW**



RAEC

**AVEC RÉSTANCE
ÉLECTRIQUE
6 > 18 kW**



RAEL

DIVERS

**VENTILO CONVECTEUR
EAU CHAUDE
3,6 > 16 kW**



FCV - FCO

**DESTRATIFICATEUR
PLAFONNIER
7.500 > 10.000 m²/h**



E



9-15 RUE DE LA TEINTURERIE - 1190 FOREST

Notre salle d'exposition est à votre disposition :

Du LUNDI au VENDREDI : 08H30 - 12H00
Du LUNDI au JEUDI : 13H00 - 17H00
Le VENDREDI : 13H00 - 16H00

 **02.332.21.30** -  **02.376.16.73**

Direction commerciale	: P.I. 312	-	Service technique FR	: P.I. 319
Service commercial FR	: P.I. 323	-	Service technique NL	: P.I. 320
Service commercial NL	: P.I. 322	-	Labo	: P.I. 316
Secretariat commercial	: P.I. 318	-	Magasin	: P.I. 325
Comptabilité	: P.I. 311	-	Atelier	: P.I. 324

 www.vassart.com -  vassart@vassart.com