

Lamborghini
CALOR



BELGIUM
EXCLUSIVE IMPORT



EM



Lamborghini

CALOR

BELGIUM EXCLUSIVE IMPORT

BRANDERS EM

GASBRANDERS MET AANGEBLAZEN VLAM

2006/7

PAGINA 01

PROGRESSIEVE BRANDERS :

De EM branders zijn het resultaat van de lange ervaring van de firma LAMBORGHINI in de sector van de gasverbranding. De modernste technologieën hebben bijgedragen in de ontwikkeling van deze branders, met volgende kenmerken :

- Gestabiliseerde ventilator voor hoge druk, dewelke een perfecte werking van de brander waarborgt, zelfs bij hoge tegendruk in de verbrandingskamer.
- Gelijkmatische luchtverdeling, waardoor de overtollige lucht kan worden verminderd met het oog op een hoog verbrandingsrendement.
- Nauwkeurig uitgevoerde vormgeving van de kop, met verbranding met een lage CO- en NOX- uitstoot, wat het leefmilieu ten goede komt.

MAXIMALE VEILIGHEID EN BETROUWBAARHEID :

De EM - gasbranders kunnen werken op aardgas en op vloeibaar gas en zijn conform de Europese regelgeving. Bij de realisatie werd speciaal aandacht besteed aan de veiligheid. De branders zijn voorzien van :

- Elektronische branderautomaat..
- Ionisatie-electrode voor de vlamcontrole.
- Gasklep. - categorie A
- Pressiostaat voor de lucht en voor het gas.
- Alle EM - branders zijn CE - gecertificeerd.



DESIGN :

Bijzonder zorg en research werd ook besteed aan het esthetisch aspect en aan de afmetingen.

- De beperkte afmetingen laten toe de brander te koppelen, zelfs aan kleine thermische groepen binnenin de mantel. De vorm en de kleur werden zo gekozen dat het toestel esthetisch past bij elk type verwarmingsketel. De aankleding is tegelijk geluidswerend voor de brander, waardoor de werking van deze laatste buitengewoon geluidloos wordt.

LUCHTREGELING - LUCHTKLEP :

De luchtklep heeft een automatische sluiting, waardoor de afkoeling van de ketel vertraagd wordt wanneer de brander niet werkt, zodat thermische schokken vermeden worden. Dit laat een aanzienlijke energiebesparing toe.

Op de EM - branders kan de hoeveelheid lucht geregeld worden aan de ingang van de brander.

- Branders met 1 vlamgang : de regeling van de opening van de klep kan langs buiten gebeuren, zonder de brander te moeten verwijderen, wat een zeer preciese afstelling toelaat en enorme voordelen biedt..
- Branders met 2 vlamgangen : De luchtklep wordt aangedreven door een elektrische servomotor. De luchtregeling voor de eerste en tweede vlam gebeurt op speciale nokken van de servomotor. De inwerkingstelling van de tweede vlam gebeurt met een licht vertraging ten opzichte van de opening van de luchtklep. Deze vertraging wordt geregeld door een nok op de servobesturing, hetgeen een aanpassing aan elk type installatie toelaat.

UNIVERSELE FLENS :

De branders zijn voorzien van flenzen, onafhankelijk van de brander, waardoor deze laatste gemakkelijker op elk type verwarmingsketel kan worden gemonteerd. De 7-polige elektrische stekker is van het universele type.



Lamborghini

CALOR

BELGIUM EXCLUSIVE IMPORT

BRANDERS EM

GASBRANDERS MET AANGEBLAZEN VLAM

2006/7

PAGINA 02

MODEL	CALORISCH VERMOGEN				GASDEBIET		MOTOR W	TRAPPEN
	KCAL/H		KW/H		M ³ /H			
	MIN.	MAX.	MIN.	MAX.	MIN.	MAX.		
EM 3	10.260	32.490	11.9	37.8	1.2	3.8	50	1
EM 6	23.085	57.285	27	66.6	2.7	6.7	70	1
EM 9	36.765	76.950	43	89.5	4.3	9	70	1
EM 12	42.828	103.200	49.8	120	5	12.07	100	1
EM 16	68.400	136.800	79.5	159	8	16	110	1
EM 16 / 2	68.400	136.800	79.5	159	8	16	110	2
EM 18	85.140	145.340	99	169	9.9	17	185	1
EM 26	111.150	222.300	129.2	258.5	13	26	200	1
EM 26 / 2	111.150	222.300	129.2	258.5	13	26	200	2
EM 35	161.680	275.200	188	320	18.9	32	370	1
EM 40 / 2	162.450	299.250	188	348	19	35	370	2
EM 50 / 2	124.700	500.520	145	582	14	58	1100	2
EM 70 / 2	180.600	636.400	210	740	21	74	1500	2

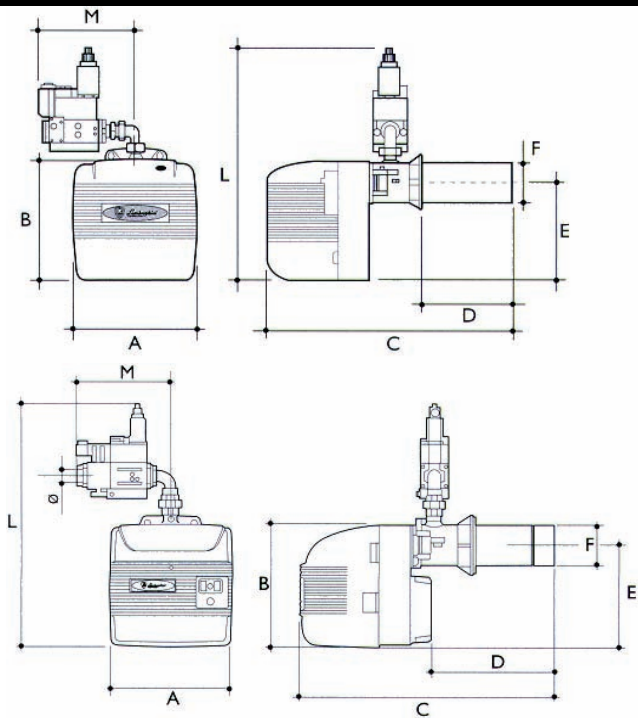

EM 3
EM 6
EM 9

EM 12
EM 16 - 16/2
EM 26 - 26/2
EM 35
EM 40 - 40/2
EM 50/2 - 70/2

MODEL	A	B	C	D		E	ØF	ØG	H		I	L	M	Ø
				MIN.	MAX.				MIN.	MAX.				
EM 3	250	215	305	/	90	160	80	85	135	160	M8	410	120	1/2"
EM 6	280	247	342	/	90	195	80	85	135	160	M8	445	120	1/2"
EM 9	280	247	217	40	140	195	90	95	135	160	M8	445	120	1/2"
EM 12	230	285	483	60	125	232	120		110	150	M8	485	240	1/2"
EM 16	310	282	480	60	150	217	108	120	150	200	M8	550	150	3/4"
EM 16/2	310	282	480	60	150	217	108	120	150	200	M8	550	165	3/4"
EM 18	275	340	550	60	150	274	120		110	150	M8	540	240	1/2"
EM 26	360	350	750	100	265	275	140	155	172	225	M10	625	160	1"
EM 26/2	360	350	750	100	265	275	140	155	172	225	M10	670	175	1"
EM 35	420	423	880	120	310	350	140	155	170	225	M10	740	260	1 1/4"
EM 40/2	425	425	870	120	310	350	140	155	172	225	M10	765	230	1 1/2"
EM 50/2	420	420	1070	200	400	392	170	180	160	200	M10	960	950	1 1/2"
EM 70/2	420	490	1110	200	400	392	170	180	160	200	M14	1100	600	2"

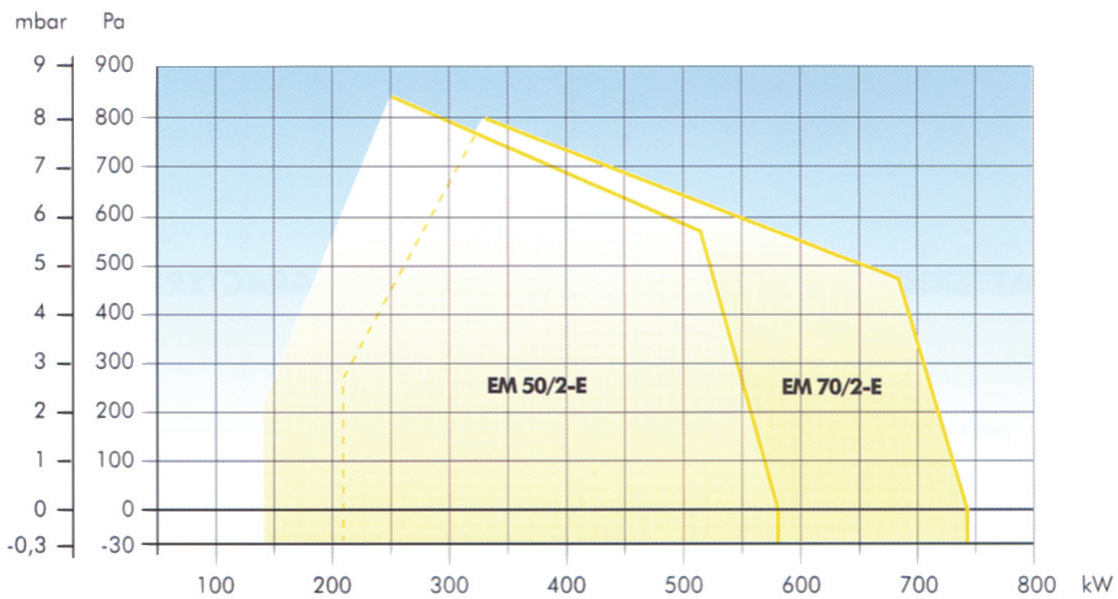
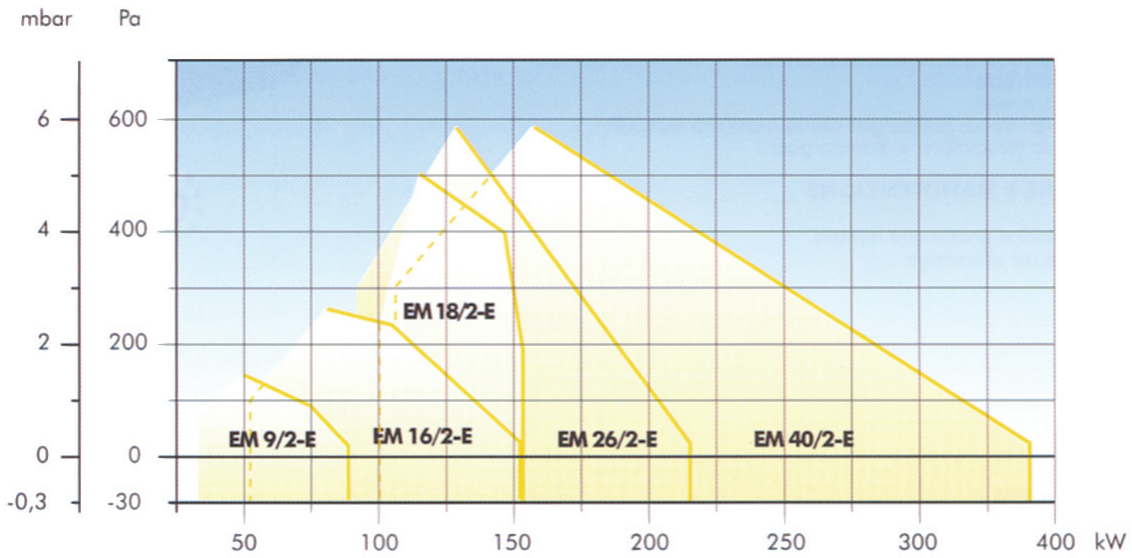
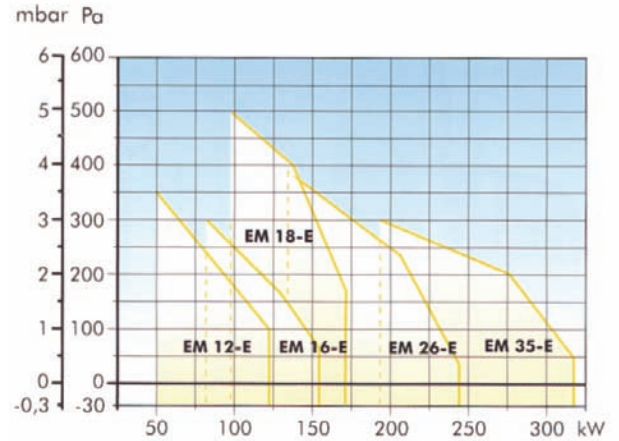
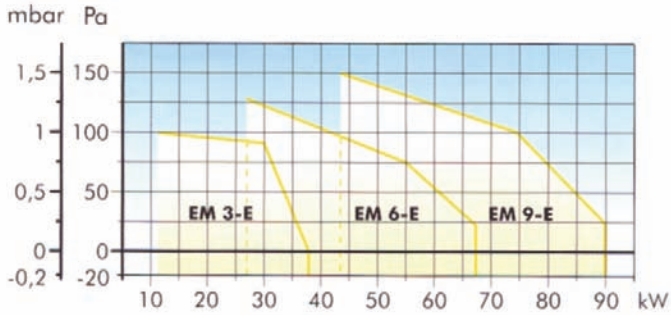



VERVERIJSTRAAT, 9-15 • 1190 BRUSSEL

Openingsuren klanten:

MAANDAG op VRIJDAG : 08 U 30 - 12 U
MAANDAG op DONDERDAG : 13 U - 17 U
VRIJDAG : 13 U - 16 U

 (02) 332 21 30

-



(02) 376 16 73

COMMERCIELE DIREKTIE	: P.I. 312	-	Service technique FR	: P.I. 319
Commerciële dienst NOORD	: P.I. 322	-	Technische dienst NL	: P.I. 320
Commerciële dienst ZUID	: P.I. 323	-	Labo	: P.I. 316
Commerciële dienst	: P.I. 318	-	Magazijn	: P.I. 325
Boekhouding	: P.I. 311	-	Werkplaats	: P.I. 324

E-mail : vassart@vassart.com - Web site : <http://www.vassart.com>