

*Lamborghini*  
CALOR



**BELGIUM**  
EXCLUSIVE IMPORT



**FIRE**



# Lamborghini

CALOR

BELGIUM EXCLUSIVE IMPORT

## BRANDERS FIRE

VOOR KETELS MET LICHTE / MIDDELMATIGE  
OVERDRUK OF ONDERDRUK.

2006/7

PAGINA 01

### PERFECTE AERODYNAMICA :

Permanent onderzoek door de laboratoria LAMBORGHINI maakte het mogelijk een brander voor huisbrandolie te ontwikkelen, dewelke de meeste vernieuwende criteria inzake aerodynamica verenigt. Uit dit onderzoek is de FIRE ontstaan, met volgende eigenschappen :

- Gestabiliseerde ventilator met een debiet/druk kurve, dewelke een reservedruk waarborgt, wat bijzonder nuttig is bij de inwerkingstelling.
- Evenredige luchtverdeling waardoor de overtollige lucht kan worden verminderd met het oog op een hoog verbrandingsrendement.
- Nauwkeurig uitgevoerde vormgeving van de kop, met verbranding met lage CO- en NOX - uitstoot wat het leefmilieu ten goede komt.
- Regelbare verbrandingskop door middel van een schroef.



### ECOLOGISCHE VERBRANDING :

De brander FIRE is de ideale brander voor montage op de meeste actuele hoog rendementsketels. De turbine zit namelijk in de as van het kanon, zodat een betere branderdruk wordt verkregen. Dit is eveneens mogelijk dank zij, onder andere, de kit voor luchtopname van buitenaf, in optie, dewelke toelaat verbrandingslucht buiten te nemen en er dus voor te zorgen dat er geen omgevingsonderdruk ontstaat

### MAXIMALE VEILIGHEID EN BETROUWBAARHEID :

- De gebruikte onderdelen zijn van prima kwaliteit. [DANFOSS pompen, SATRONIC relais en fotocel]
- Zeer verzorgde fabricatie, met een zeer strenge kwaliteitscontrole tijdens heel het fabricatie-proces van de brander.
- Alle FIRE branders zijn CE - gecertificeerd.

### DESIGN :

Er werd eveneens bijzonder veel onderzoek en zorg besteed aan het esthetisch aspect en de afmetingen :

- De beperkte afmetingen laten een koppeling toe van de brander, zelfs aan thermische groepen met kleine afmetingen binnenin de mantel..
- Vorm en kleur werden zo gekozen dat het toestel esthetisch past bij elk type ketel.

### VOORVERWARMER VOOR EEN BETERE VERBRANDING:

In de standaardversie van de "R" serie bevindt de voorverwarmer zich in de sproeierlijn en heeft een systeem voor automatische temperatuurregeling :

- Hij verzekert een goede start, zelfs bij koude perioden en na een langdurige stilstand.
- Hij verbetert de verbranding door een betere verstuiving van huisbrandolie.
- Hij laat toe iets grotere sproeiers te gebruiken, en vermindert het risico op obstructie bij laag debiet.

### LUCHTREGELING - LUCHTKLEP :

De luchtklep heeft een automatische sluiting, waardoor de afkoeling van de ketel vertraagt, wanneer de brander niet werkt, zodat thermische schokken beperkt worden. Deze eigenschap levert een aanzienlijke energiebesparing op.





MODEL	CALORISCH VERMOGEN				TRAPPEN / VOORVERWARMER	STROOM
	KCAL/H		KW/H			
	MIN.	MAX.	MIN.	MAX.		
FIRE 1 R	12.240	30.600	14	35	1 - VOORVERWARMER	220V MONO
FIRE 3	14.280	40.800	16	47	1	220V MONO
FIRE 3 R	12.240	40.800	14	47	1 - VOORVERWARMER	220V MONO
FIRE 6	24.480	56.100	28	65	1	220V MONO
FIRE 6 R	24.480	56.100	28	65	1 - VOORVERWARMER	220V MONO
FIRE 9	47.940	91.800	55	106	1	220V MONO

**TOEBEHOREN INBEGREPEN :**

- Lijnfilter
- 2 flexibels
- Sproeier
- Sproeiersleutel
- Luchtklep met automatische sluiting
- Voorverwarmer voor alle modellen « R »

**TOEBEHOREN IN OPTIE:**

- REF. 802.561: BRANDERKAP
- REF.802.562 : BRANDERKAP voorzien voor aansluiting voor rechtstreeks buitenluchtnaam
- REF. 802 541: AANSLUITING voor rechtstreeks buitenluchtnaam  
[NB : in dit geval dient alleen kap 802.562 geïnstalleerd te worden]

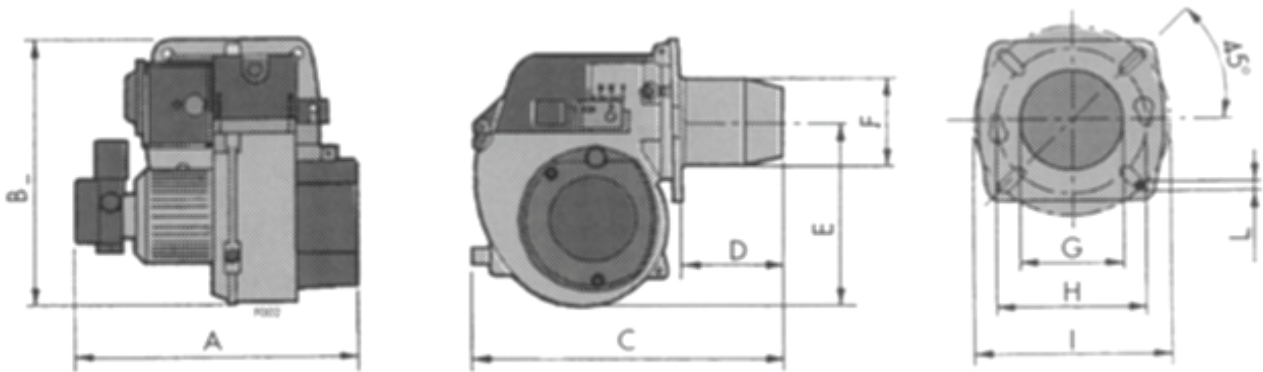
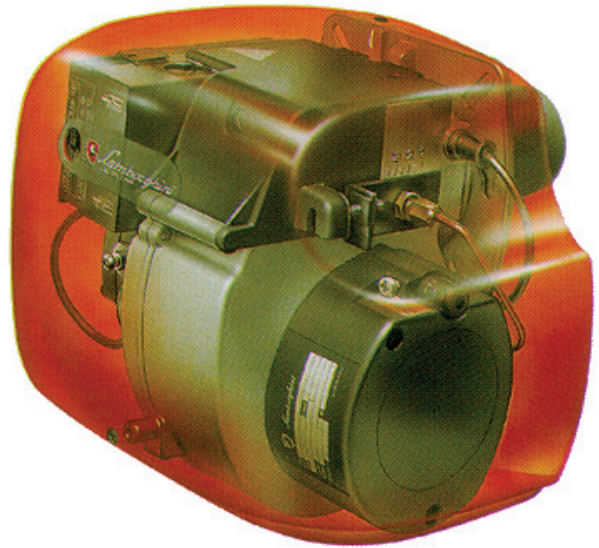

MODEL	A	B	C	D	E	F	G	H	I Ø		L
									MIN.	MAX.	
FIRE 1 R	260	270	290	100	180	90	95	140	140	180	M 8
FIRE 3	260	270	290	100	190	90	95	140	140	180	M 8
FIRE 3 R	260	270	290	100	190	90	95	140	140	180	M 8
FIRE 6	260	270	290	100	190	90	95	140	140	180	M 8
FIRE 6 R	260	270	290	100	190	90	95	140	140	180	M 8
FIRE 9	260	270	330	140	190	100	105	140	140	180	M 8



**Lamborghini**  
CALOR

BELGIUM EXCLUSIVE IMPORT

## BRANDERS FIRE

VOOR KETELS MET LICHTE / MIDDELMATIGE  
OVERDRUK OF ONDERDRUK.

2006/7

PAGINA 03

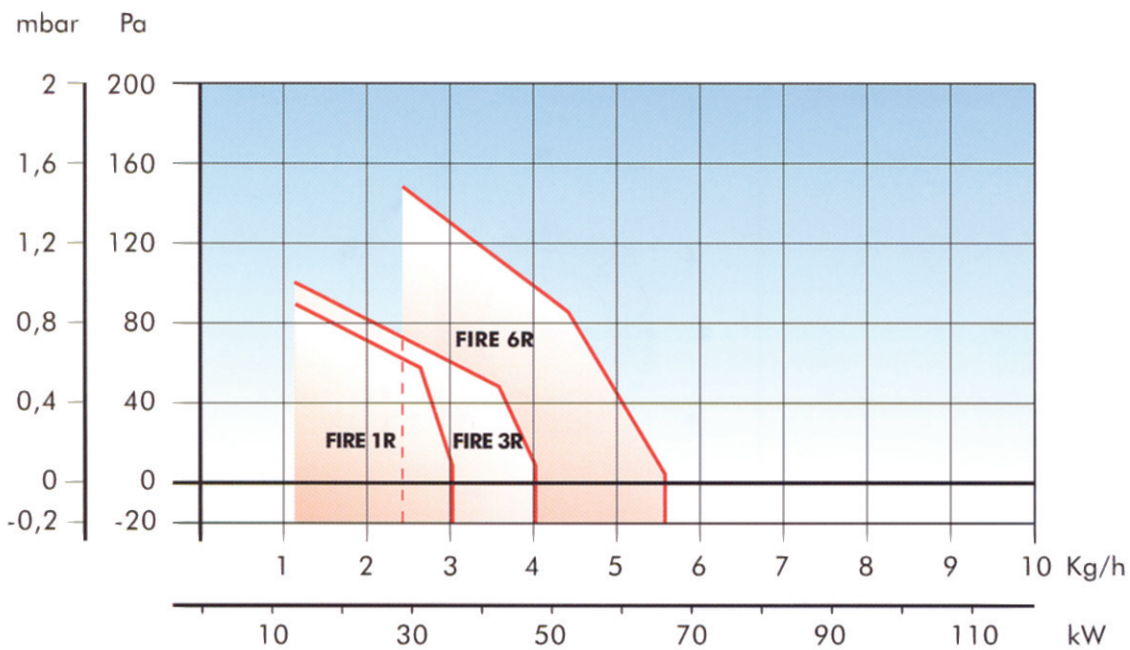
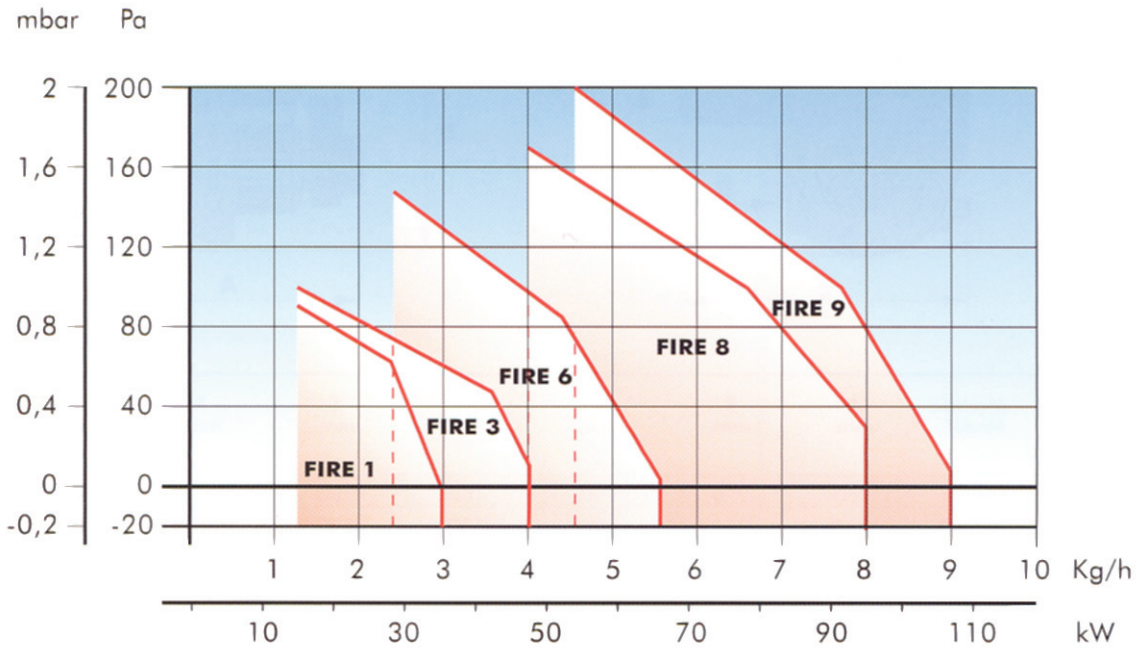





## VERVERIJSTRAAT, 9-15 • 1190 BRUSSEL

### Openingsuren klanten:

**MAANDAG op VRIJDAG : 08 U 30 - 12 U**  
**MAANDAG op DONDERDAG : 13 U - 17 U**  
**VRIJDAG : 13 U - 16 U**

 (02) 332 21 30

-



(02) 376 16 73

<b>COMMERCIELE DIREKTIE</b>	<b>: P.I. 312</b>	-	<b>Service technique FR</b>	<b>: P.I. 319</b>
<b>Commerciële dienst NOORD</b>	<b>: P.I. 322</b>	-	<b>Technische dienst NL</b>	<b>: P.I. 320</b>
<b>Commerciële dienst ZUID</b>	<b>: P.I. 323</b>	-	<b>Labo</b>	<b>: P.I. 316</b>
<b>Commerciële dienst</b>	<b>: P.I. 318</b>	-	<b>Magazijn</b>	<b>: P.I. 325</b>
<b>Boekhouding</b>	<b>: P.I. 311</b>	-	<b>Werkplaats</b>	<b>: P.I. 324</b>

**E-mail : [vassart@vassart.com](mailto:vassart@vassart.com) - Web site : <http://www.vassart.com>**