

Lamborghini
CALOR



BELGIUM
EXCLUSIVE IMPORT



PG



HOOG RENDEMENT BRANDERS :

Permanent onderzoek door de LAMBORGHINI laboratoria, heeft het mogelijk gemaakt een industriële mazoutbrander te ontwikkelen, aangepast aan elk type ketel met een verbrandingskamer met onderdruk of tegendruk. Uit dit onderzoek resulteerden de typen PG met volgende eigenschappen :

- Gestabiliseerde ventilator met een debiet/drukkurve, dewelke een reservedruk waarborgt, wat bijzonder nuttig is bij de inwerkingstelling..
- Lange regelbare brandermond en een hittebestendige inox verbrandingskop voor de modellen PG en PG2.
- Gelijkmatige luchtverdeling waardoor de overtollige lucht kan worden verminderd met het oog op een hoog verbrandingsrendement.
- Nauwkeurig uitgevoerde vormgeving van de kop, met verbranding met lage CO- en NOX - uitstoot wat het leefmilieu ten goede komt.
- Regelbare verbrandingskop door middel van een schroef.



MAXIMALE VEILIGHEID EN BETROUWBAARHEID :

- De gebruikte onderdelen zijn van topkwaliteit :
 - SUNTEC pomp,
 - LANDIS ... relais en fotocel
- Zeer verzorgde fabricatie, met een zeer strenge kwaliteitscontrole tijdens heel het fabricatieproces van de brander.
- Alle PG branders zijn CE - gecertificeerd.
Complete brander met :
 - Een elektronisch bedieningspaneel
 - Voorventilatie
 - Voor- en na-ontsteking.

LUCHTREGELING - LUCHTKLEP :

De luchtklep heeft een automatische sluiting, waardoor de afkoeling van de ketel vertraagt, wanneer de brander niet werkt, zodat thermische schokken beperkt worden. Deze eigenschap levert een aanzienlijke energiebesparing op

Branders met 2 vlamgangen. De luchtklep wordt aangedreven door een elektrische servomotor. De luchtregeling voor de eerste en tweede vlam gebeurt op speciale nokken van de servomotor. De inwerkingstelling van de tweede vlam gebeurt met een lichte vertraging ten opzichte van de opening van de luchtklep. Deze vertraging wordt geregeld door een nok op de servobesturing, hetgeen een aanpassing aan elk type installatie toelaat.

UNIVERSELE FLENS :

De branders zijn voorzien van universele branderflenzen, waardoor deze laatsten gemakkelijker op elk type verwarmingsketel kunnen worden gemonteerd. De 7-polige elektrische stekker is van het universele type.

ONDERHOUDSGEMAK :

De brander kan worden geopend door middel van een scharnier op de mond, wat een complete inspectie van de verbrandingskop mogelijk maakt, zonder dat de deur van de ketel moet worden geopend.



Lamborghini

CALOR

BELGIUM EXCLUSIVE IMPORT

BRANDERS PG

INDUSTRIELE MAZOUT BRANDERS

2006/7

PAGINA 02

| MODEL | CALORISCH VERMOGEN | | | | TRAPPEN | STROOM |
|--------|--------------------|-----------|------|------|---------|-----------|
| | KCAL/H | | KW/H | | | |
| | MIN. | MAX. | MIN. | MAX. | | |
| PG 45 | 142.760 | 479.020 | 166 | 557 | 2 | DRIEFASIG |
| PG 65 | 204.000 | 765.400 | 237 | 890 | 2 | " |
| PG 110 | 357.000 | 1.173.000 | 415 | 1364 | 2 | " |
| PG 150 | 612.000 | 1.530.000 | 711 | 1779 | 2 | " |
| PG 180 | 1.019.100 | 1.836.100 | 1185 | 2135 | 2 | " |
| PG 250 | 1.733.760 | 2.549.900 | 2016 | 2965 | 2 | " |
| PG 300 | 2.447.560 | 3.059.880 | 2846 | 3558 | 2 | " |

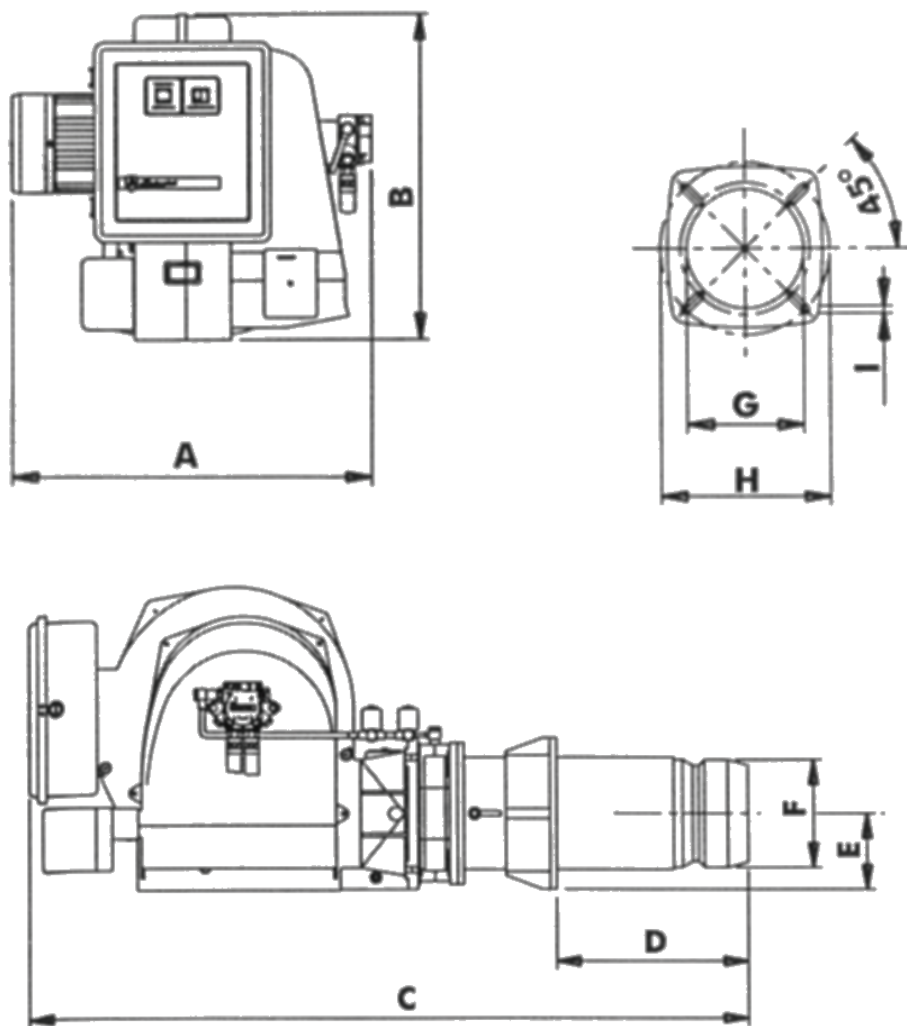

| | A | B | C | D | | E | F | G | H | | I |
|--------|-----|-----|------|------|------|-----|-----|-----|------|------|------|
| | | | | MIN. | MAX. | | | | MIN. | MAX. | |
| PG 45 | 410 | 420 | 1020 | 140 | 310 | 140 | 100 | 155 | 172 | 225 | M 10 |
| PG 65 | 520 | 465 | 1230 | 150 | 410 | 170 | 115 | 180 | 225 | 282 | M 10 |
| PG 110 | 600 | 460 | 1240 | 200 | 380 | 145 | 210 | 240 | 283 | | M 14 |
| PG 150 | 620 | 460 | 1250 | 210 | 390 | 145 | 210 | 240 | 318 | | M 14 |
| PG 180 | 870 | 700 | 1640 | 200 | 520 | 175 | 230 | 260 | / | 332 | M 16 |
| PG 250 | 860 | 700 | 1700 | 250 | 600 | 175 | 230 | 320 | 380 | 440 | M 16 |
| PG 300 | 860 | 700 | 1700 | 250 | 600 | 175 | 230 | 320 | 380 | 440 | M 16 |

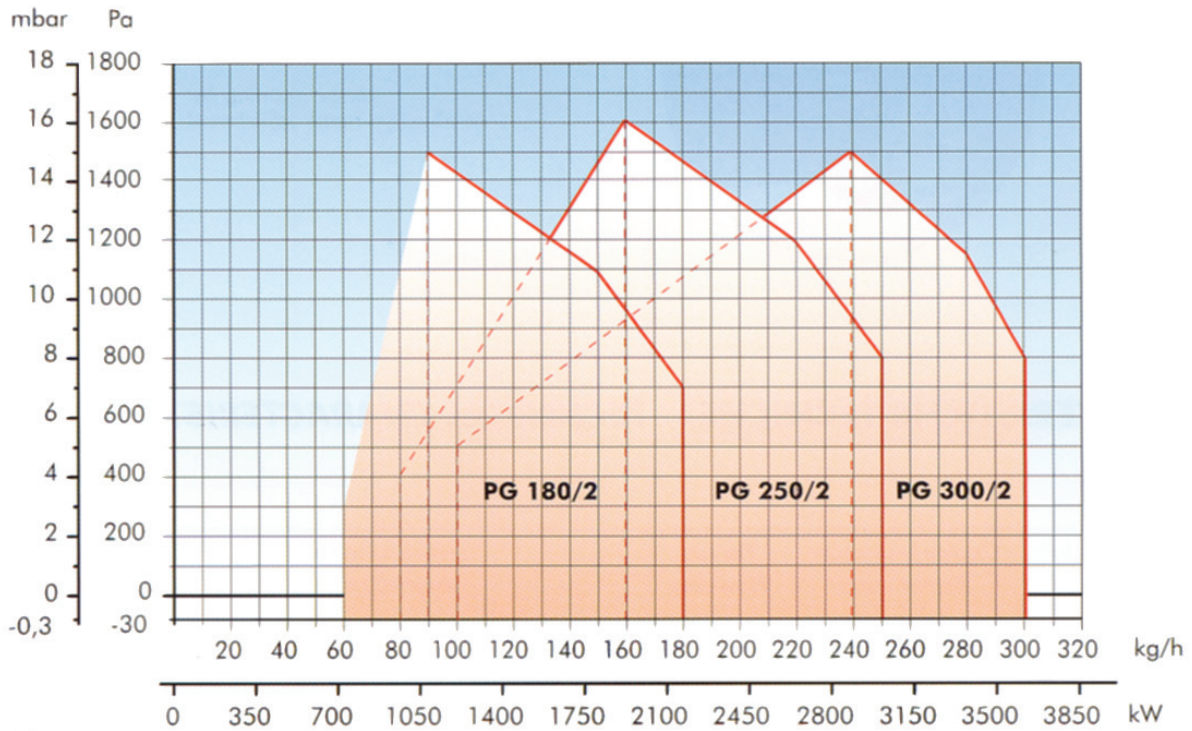
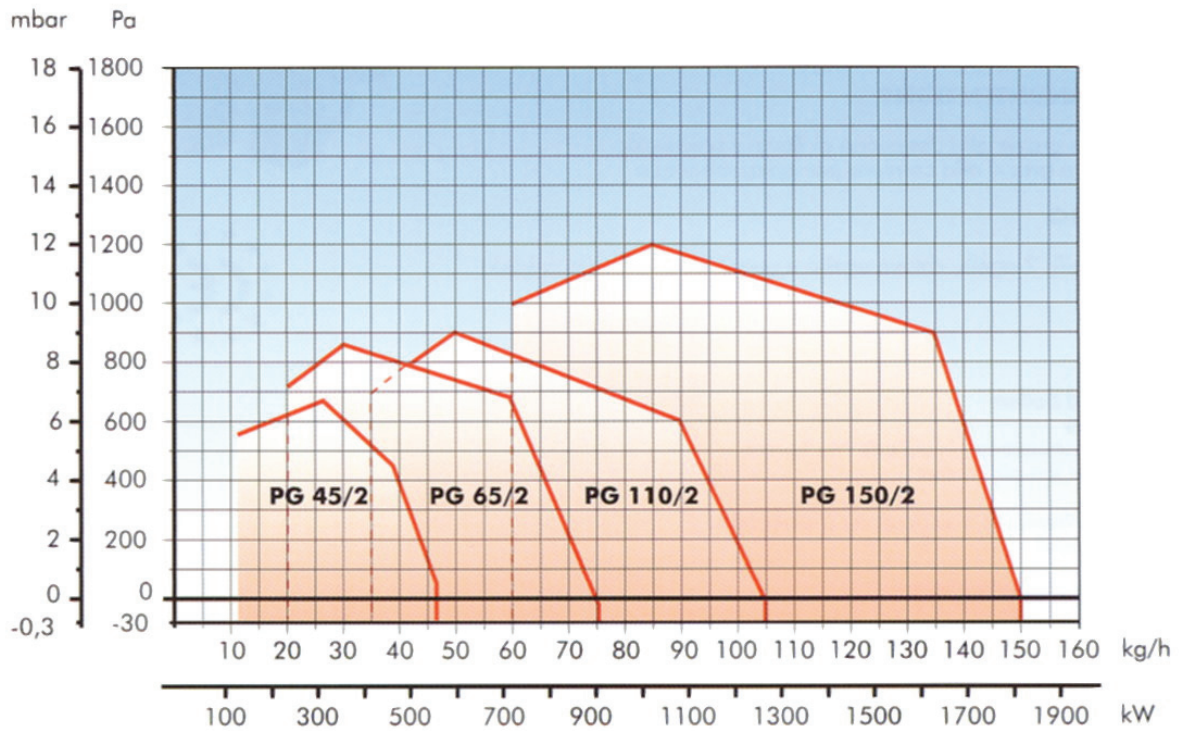



VERVERIJSTRAAT, 9-15 • 1190 BRUSSEL

Openingsuren klanten:

MAANDAG op VRIJDAG : 08 U 30 - 12 U
MAANDAG op DONDERDAG : 13 U - 17 U
VRIJDAG : 13 U - 16 U

 (02) 332 21 30

-



(02) 376 16 73

| | | | | |
|---------------------------------|-------------------|---|-----------------------------|-------------------|
| COMMERCIELE DIREKTIE | : P.I. 312 | - | Service technique FR | : P.I. 319 |
| Commerciële dienst NOORD | : P.I. 322 | - | Technische dienst NL | : P.I. 320 |
| Commerciële dienst ZUID | : P.I. 323 | - | Labo | : P.I. 316 |
| Commerciële dienst | : P.I. 318 | - | Magazijn | : P.I. 325 |
| Boekhouding | : P.I. 311 | - | Werkplaats | : P.I. 324 |

E-mail : vassart@vassart.com - Web site : <http://www.vassart.com>